

# Takım Güncellemesi 14

## Genel

2023-PlayoffAllianceCommunication.pdf, ALLIANCE eşleştirmesi tamamlandıktan hemen sonra katılımcı DRIVE TAKIMLARI için önemli Playoff Turnuvası bilgilerini özetlemek için kullanılır. Kağıt kopyalar etkinliklerde Playoff takımlarına dağıtılır. Artık Oyun ve Sezon Materyalleri web sayfasının "Ek Sezon Materyalleri" bölümünde yayınlanmaktadır.

## Bölüm 1.10 Soru ve Cevap Sistemi

- "FRC Ø 99999"daki sorular, kilit gönüllüler (örn. HAKEMLER, MÜFETTİŞLER, vb.) tarafından sorulan, FIRST tarafından yanıtlanan ve ekiplerle ilgili olduğu düşünülen içeriği temsil eder.

## Bölüm 5.3 BARIYER

İlgili tüm varlıklar (ek uygulanabilir manuel görüntüler, resmi saha çizimleri ve CAD modelleri, vb.) Bölüm 5.3'te açıklanan beyaz bant ilavesini yansıtacak şekilde güncellenir.

Figure 5-8: BARRIER

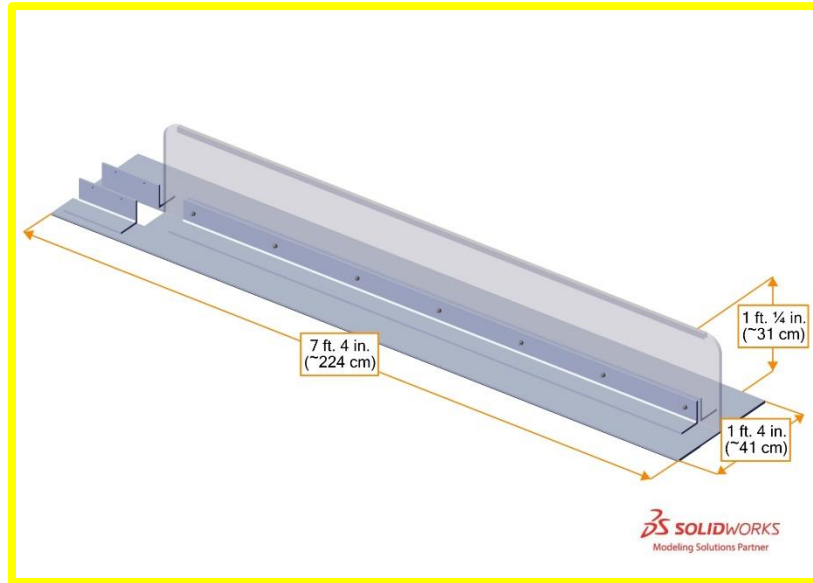

BARIYER, her bir TOPLULUĞU bitişiğindeki YÜKLEME BÖLGESİNDEN ayıran 7 ft. 4 inç (~224 cm) uzunluğunda bir düzenektir. BARIYER, 1 ft. 4 inç (~41 cm) genişliğinde ve ¼ inç (~6 mm) yüksekliğinde bir tabana sahiptir. Taban ½ inç (~13 mm) kalınlığında, 1 ft. ¼ inç (~31 cm) yüksekliğinde polikarbonat bir duvarı destekler. **Beyaz bir bant şeridi, Şekil 5-8'de gösterildiği gibi BARIYER plastiğinin üst kısmını izler.**

## Bölüm 8.3 MAÇ Öncesi/Sonrası

**H301** \*Hızlı ol. SÜRÜCÜ TAKIMLAR MAÇLARININ başlamasında önemli gecikmelere neden olamazlar. Önemli bir gecikmeye neden olmak için aşağıdakilerin her ikisinin de doğru olması gerekir:

A. Beklenen MATCH başlangıç zamanı geçmiştir ve

Etkinlik gönüllüleri program gecikmelerini ellerinden geldiğince ekiplere bildirirler. Pit Ekranı (genellikle Pit Yönetim masasının yakınında bulunur) herhangi bir etkinlik zamanlama gecikmesini gösterir. SAHADAKİ ve pit alanındaki duyurular da gecikmeler hakkında bilgi verir ve bir MAÇ için ne zaman sıraya gireceklerinden emin olmayan takımlar sıraya giren gönüllülerle iletişim kurmalıdır.

Eleme Müsabakaları sırasında, Müsabakanın beklenen başlama saati, hangisi daha geç ise, Müsabaka programında belirtilen saat veya bir önceki Müsabakanın bitiminden itibaren ~4 dakikadır (Pit Ekranındaki programa yansıtılır).

Playoff MAÇLARI sırasında, MAÇIN beklenen başlama zamanı, hangisi daha sonra ise, MAÇ programında belirtilen zaman veya İTTIFAKLARDAN herhangi birinin önceki MAÇINDAN itibaren 15 dakikadır.

B. SÜRÜCÜ TAKIMIN SAHAYA erişimi vardır ve ne MAÇA hazırdır ne de Başhakem tarafından algılandığı üzere hızlı MAÇA hazır hale gelmek için iyi niyetli bir çaba göstermektedir.

H305'i ihlal eden veya 1 SÜRÜCÜ EKİP üyesi bulunan ve etkinlik personeline ROBOTLARININ MAÇA katılmayacağını bildiren takımlar MAÇA hazır kabul edilir ve bu kuralı ihlal etmez.

*İhlal: Sözlü uyarı veya turnuva aşamasında (yani Elemeler veya Playofflar) müteakip bir ihlal olması halinde, bir sonraki MAÇLARINA TEKNİK KURAL uygulanır. Eğer SÜRÜCÜ TAKIM sözlü uyarıdan/TEKNİK KURALDAN sonraki 2 dakika içinde MAÇA hazır değilse ve BAŞHAKEM SÜRÜCÜ TAKIMIN hızlı bir şekilde MAÇA hazır hale gelmek için iyi niyetli bir çaba göstermediğini algırsa, DİSKALİFİYE edilir.*

## Bölüm 11.8.1.3 Playoff Turu Performansı

"Playoff Turu Performansı" ifadesinin, Playoff turnuva aşamalarını tanımlamak için kullanılan "turlar" ile karıştırılmaması için kılavuz boyunca "Playoff Performansı" ile değiştirildiğini unutmayın.

Tablo 11-8 Bölge Playoff Turu Performansı

İTTIFAK Bitiş	İTTIFAK İlerleme Puanları
Kazanan	30
Finalist	20
3. Sıra (13. MAÇIN KAYBEDENİ)	13
4. Sıra (12. MAÇIN KAYBEDENİ)	7

Çoğu durumda, bir YEDEK alınmadığı sürece, bir takım İTTİFAKI tarafından kazanılan Playoff MAÇLARININ %100'ünde oynar, dolayısıyla Playoff Turu Performans puanları basitçe İTTİFAK ilerleme puanlarına eşittir. Eğer bir takım İTTİFAKI tarafından kazanılan Playoff MAÇLARININ %100'ünde oynamazsa, Playoff Turu Performans puanları İTTİFAK ilerleme puanlarının o takımın katıldığı İTTİFAK tarafından kazanılan Playoff MAÇLARININ yüzdesi ile çarpımına eşit olur. Örneğin, X Takımının İTTİFAKI etkinliği kazanırsa, ancak X Takımı İTTİFAKI tarafından kazanılan 5 Playoff MAÇININ sadece 4'ünde oynamışsa, X Takımının Playoff Turu Performans puanı  $30 * (4/5) = 24$  puandır. Eğer sonuç tam sayı değilse, değer en yakın tam sayıya yuvarlanır.